

Contour**HD**

Tragbarer Camcorder

Produkthandbuch

Schnelleinstieg

Über die Kamera

- a. Ein-/Ausschalten
- b. Akkustatus
- c. Aufnahmetaste
- d. Rotierende Linse
- e. Aufnahmezustand
- f. Speicherstatus
- g. HD-/SD-Umschalter
- h. USB-Anschluss
- i. Akku-verschlussriegel
- j. Batterieschacht
- k. Akkusteckplatz
- l. MicroSD-Karte

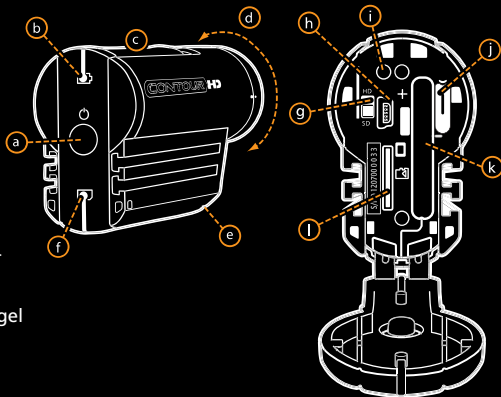

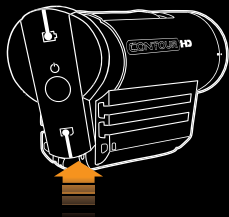

Erste Schritte

- Nehmen Sie die hintere Abdeckung ab.
- Legen Sie den Akku so ein, dass die Pole korrekt ausgerichtet sind, und schließen Sie die orangefarbene Verriegelung.
- Setzen Sie die hintere Abdeckung oben an der Kamera an, und ziehen Sie sie herunter, bis sie einrastet.

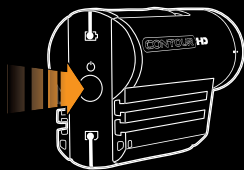

Die Kamera Einschalten

- Drücken Sie auf die Ein-/Austaste.
- Sie hören ein akustisches Signal, die Kontrolllampchen gehen aus.
- Sie können mit der Aufzeichnung beginnen.

Hinweis: Wenn Sie beim Einschalten der Kamera die Aufnahmetastenach vorne schieben, wird der Lautlos-Modus aktiviert.

Aufnehmen

- Um die Aufnahme zu starten: Drücken Sie den Schalter nach vorne
- Um die Aufnahme zu stoppen: Drücken Sie den Schalter nach hinten
- Glückwunsch, Ihr erstes Video ist fertig!



Videos teilen

- Schalten Sie die Kamera ein und verbinden Sie sie mit Ihrem PC.
- Installieren Sie die Easy Edit Software direkt von der beigefügten MicroSD-Karte oder laden Sie sie herunter unter: www.VholdR.com/support/software.
- Importieren, schneiden und veröffentlichen Sie Ihre Videos...

Randnotiz: HD ist ein wunderschönes Format, aber nicht jeder PC ist in der Lage, HD-Videos flüssig wiederzugeben. Besuchen Sie www.VholdR.com/support um, sich über die aktuellen Systemanforderungen auf dem Laufenden zu halten.

Einstellen der Auflösung

- 2GB MicroSD-Karte ist im Lieferumfang enthalten. Nachrüstbar bis zu 16GB MicroSD (SDHC kompatibel)
- Benutzen Sie den Schalter unterhalb der hinteren Klappe, um die Video Auflösung festzulegen.

HD: Höchste Qualität

1280 x 720 bei 30 fps

30 Min Aufnahmezeit/GB

SD: Normale Qualität

848 x 480 bei 60 fps

60 Min Aufnahmezeit/GB

Energiemanagement

Aufladen

- Verbinden Sie die Kamera via USB-Kabel mit einem PC.
- Die rote Diode zeigt an, dass aufgeladen wird.
- Wenn die Kamera einen Piepton (global ändern) von sich gibt und die rote Diode erlischt, ist der Ladevorgang abgeschlossen (nach ca. 3 Stunden).

Ausschalten

- Halten Sie den Ein-/Ausschalten-Knopf (global ändern) für 3 Sekunden gedrückt.
- Sie hören einen doppelten Piepton wenn möglich noch auf die vorige Seite klemmen.

Links ausrichten, dann sind die Abstände zwischen den Wörtern nicht so groß

Status

Drücken Sie den Ein/Ausschalten Knopf für einen Statusreport.

- Verfügbarer Speicher / Akku
 - Grün > 80 %
 - Gelb 20-80 %
 - Rot < 20 %
- Aufnahmestatus
 - Grün: bereit
 - Rot: Aufnahme läuft
 - Blinken: Fehler

Fehlerbedingungen

- Zeit ungültig: Rotes Blinklicht für Speicher/Akku bei Einschalten der Kamera.
- Speicher voll: (3) Signaltöne, Aufnahme wird beendet.
- Speicher beschädigt: (3) Signaltöne, Kamera wird ausgeschaltet.
- Akku leer: Lichter blinken, akustisches Signal ertönt und die Kamera wird ausgeschaltet.
- Keine akustischen Signale: Der Lautlos-Modus ist aktiviert.

Anbringen auf einer glatten Oberfläche

- Lösen Sie die Halteschlinge von der Basisstation und befestigen Sie sie an der Kamera.
- Schieben Sie die Kamera auf die Halteschiene, bis ganz nach vorne.
- Befestigen Sie die Halterung auf einer glatten Oberfläche (empfohlen wird die Befestigung oben oder seitlich am Helm).
- Halten Sie die Basisstation fest, ziehen Sie die Kamera ein Stück davon weg, drehen und richten Sie sie aus, und drücken Sie sie zurück in die Halterung, um sie wieder festzustellen.

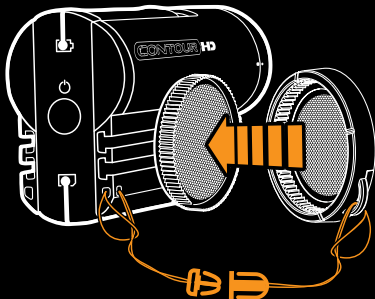

Schutzbrillen-Befestigung

- Schieben Sie die Kamera auf die Halteschiene, bis ganz nach vorne.
- Drücken Sie mit dem Daumen auf die große Befestigungslasche oben auf der Halterung und ziehen Sie die Kamera weg.
- Ziehen Sie die Befestigungsbänder durch die Basisstation.
- Richten Sie die Kamera vertikal aus.
- Lassen Sie die Halteschiene über den Befestigungsbändern wieder einrasten.

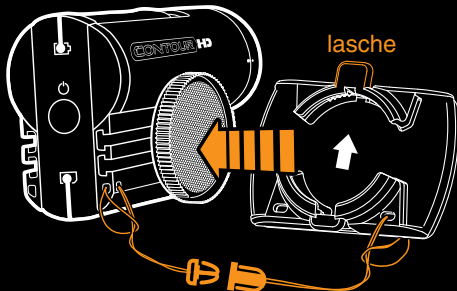

Ausrichten

- Drücken Sie den Ein/Ausschalten Knopf, um den Laser zu aktivieren.
- Richten Sie den Laser auf Ihre Hand, eine Wand oder ein anderes Objekt aus.
- Lassen Sie das Objektiv rotieren, um den Laser horizontal auszurichten.
- Lösen Sie Halterung ab, um den Befestigungswinkel neu auszurichten.

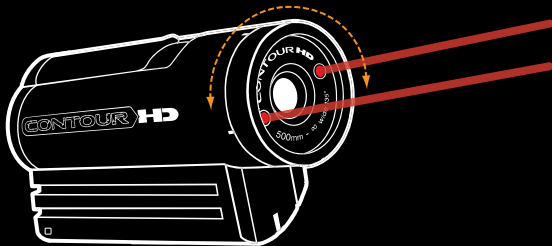

Vorsichtsmaßnahmen und Garantie

Dieses *wichtige Produkthandbuch* enthält Informationen zu Richtlinien, Sicherheit, Bedienung, Entsorgung und Recycling sowie die auf 180 Tage begrenzte Garantie für die Contour**HD** Camera.

Lesen Sie vor der ersten Verwendung der Contour**HD** Camera alle unten angegebenen Sicherheitsinformationen und Betriebsanleitungen, um Verletzungen zu vermeiden. Ausführliche Betriebsanleitungen und die aktuelle Ausgabe des *wichtigen Produkthandbuches* finden Sie unter: www.vholdr.com/support.

ACHTUNG : Eine Nichteinhaltung dieser Sicherheitshinweise kann zu Feuer, elektrischem Schlag oder anderen Verletzungen oder Schäden führen.

Laser-Hinweis

Contour**HD** ist ein Laser-Gerät der Klasse II. Bei der Verwendung der Laser zur Ausrichtung gibt Contour**HD** Laserstrahlung ab. Vorsicht, der Strahl sollte niemals direkt ins Auge fallen!

Akkuverwendung

Der Lithium-Ionen-Akku kann bei unsachgemäßer Verwendung eine Gefahr darstellen. Zerlegen Sie den Akku nicht bzw. zerdrücken oder zerstechen Sie ihn nicht. Tauchen Sie den Akku nicht in Wasser, und lagern Sie ihn bei Nichtgebrauch an einem kühlen, trockenen Ort. Verwenden oder lagern Sie den Akku nicht in der Nähe einer Hitzequelle oder unter direkter Sonneneinstrahlung.

Contour**HD** verwendet einen aufladbaren Lithium-Ionen-Akku (1050 mAh, 3,7 V). Verwenden Sie nur Akkus, die speziell für den Einsatz mit der Contour**HD** Kamera konzipiert wurden. Bei Verwendung anderer Akkus ist die von Twenty20, Inc. gewährte Garantie möglicherweise ungültig, und es besteht ein Feuer- und Explosionsrisiko.

Verwenden Sie zum Aufladen des Akkus ausschließlich das Contour**HD** USB-Kabel mit einem leistungsstarken USB-Port eines Computers oder eines anderen Gerätes, das mit den Standards USB 2.0 oder 1.1 kompatibel ist. Alternativ können Sie auch den USB-Power-Adapter für die Contour**HD** Kamera oder das entsprechende Akku-Ladegerät verwenden.

Hinweise zur Entsorgung

Werfen Sie die Contour**HD** Kamera oder den Lithium-Ionen-Akku nicht ins Feuer! Entsorgen Sie Akkus gemäß den vor Ort geltenden Gesetzen und Bestimmungen.

Korrekte Entsorgung dieses Produkts



Diese Kennzeichnung weist darauf hin, dass dieses Produkt innerhalb der EU nicht über den Hausmüll entsorgt werden darf. Um mögliche Schäden für Umwelt und menschliche Gesundheit durch eine unkontrollierte Müllentsorgung zu verhindern, recyceln Sie dieses Produkt verantwortungsvoll, um die umweltschonende Wiederverwendung von Rohstoffen zu unterstützen. Um Ihr gebrauchtes Gerät zur Entsorgung zurückzugeben, nutzen Sie die örtlichen Rückgabe- und Sammelsysteme, oder wenden Sie sich an den Händler, der Ihnen das Produkt verkauft hat. Dort können Sie dieses Produkt abgeben, um eine umweltverträgliche Wiederverwertung sicherzustellen.

FCC-Hinweise



ContourHD Camera
Modell: 1200

ContourHD tragbarer Camcorder
Modell: 1200

Dieses Gerät stimmt mit dem Abschnitt 15 der FCC-Vorschriften überein.

Der Betrieb unterliegt folgenden zwei Bedingungen:

Dieses Gerät darf keine schädlichen Störungen verursachen, und

Dieses Gerät muss Empfangsstörungen akzeptieren, einschließlich Störungen, die zu einem ungewünschten Betrieb führen können.

ACHTUNG : Änderungen oder Modifikationen an diesem Gerät, die nicht ausdrücklich durch die verantwortliche Partei genehmigt wurden, können die Betriebserlaubnis des Geräts außer Kraft setzen. Hinweis: Dieses Gerät wurde getestet und für übereinstimmend befunden mit den Grenzwerten für Digitalgeräte der Klasse B gemäß Abschnitt 15 der FCC Vorschriften. Diese Grenzwerte wurden entwickelt, um Benutzern einen angemessenen Schutz vor schädlicher Interferenz bei Installation in der Wohnung oder dem Wohnhaus zu bieten. Dieses Gerät generiert und verbraucht Hochfrequenzstrom und kann diesen abgeben. Sofern das Gerät nicht ordnungsgemäß installiert und gemäß den Anleitungen betrieben wird, kann es eine schädigende Interferenz auf Radio/Funkkommunikation verursachen. Jedoch kann nicht garantiert werden, daß bei einer bestimmten Installation keine Interferenz auftreten wird. Sollte das Gerät eine schädigende Interferenz für den Ra-



dio- und Fernsehempfang verursachen, was sich durch Ein- und Ausschalten des Geräts bestätigen lässt, empfehlen wir dem Benutzer, die Interferenz auf eine der folgenden Weisen zu korrigieren:

- Richten Sie die Empfangsantenne neu aus oder stellen Sie sie an einen anderen Ort.
- Vergrößern Sie den Abstand zwischen dem Gerät und dem Receiver.
- Schließen Sie das Gerät an einen anderen Stromverteiler an als den, an den der Receiver angeschlossen ist.
- Nehmen Sie Kontakt auf mit Ihrem Händler oder einem zuständigen Radio/TV-Techniker, wenn Sie weitere Hilfe benötigen.



TWENTY20 INC. – HAFTUNGSBESCHRÄNKUNG



Twenty20 Inc. ("Hersteller") gewährleistet gegenüber dem Endbenutzer ("Käufer") für die Dauer von 180 Tagen ("Garantiezeitraum"), dass der tragbare Camcorder ContourHD (ausschließlich der Software von Drittanbietern) und das mitgelieferte Zubehör ("Produkt") frei von Material- und Nutzungsschäden ist, vorausgesetzt, das Produkt wurde fachgerecht zusammengebaut und ausschließlich für den vorgesehenen Zweck und in der vorgesehenen Nutzungsumgebung verwendet. Diese Garantie gilt nicht für Produkte, die (i) umgebaut, repariert oder verändert wurden; oder (ii) aufgrund eines Un-



falls oder ähnlichen Vorfalles oder durch absichtliche, unbedachte oder fahrlässige Handlungen oder Unterlassungen jedweder Art beschädigt oder zerstört wurden. Senden/bringen Sie ein defektes Gerät zu dem Händler, bei dem Sie es erworben haben, oder zum Hersteller, wenn dieser Sie dazu aufgefordert hat. Der Käufer trägt die Versandkosten für den Versand zum Hersteller, dieser wiederum trägt die Kosten für den Versand an den Käufer, nachdem das Produkt im Rahmen dieser Garantie repariert wurde. Diese Garantie sieht vor, dass der Hersteller in vollem Umfang verpflichtet ist, das Produkt im Rahmen seiner Möglichkeiten zu reparieren, zu ersetzen oder einen Teil des Kaufpreises abzüglich von Preisnachlässen rückwirkend zu erstatten. Für den Käufer stellt dies das ausschließliche Rechtsmittel dar. Der Hersteller kann nicht haftbar gemacht werden für mögliche Datenverluste (einschließlich der Daten, die auf dem zur Reparatur an den Hersteller zurückgesandten Produkt gespeichert sind). Im Falle von Unfällen, Verletzungen, Beschädigungen, Tod, Verlust, illegalen Handlungen oder jedwedem anderen Anspruch, der sich aus der Nutzung des Produkts ergibt, ist allein der Käufer haftbar. Der Hersteller übernimmt für diese Fälle keinerlei Gewähr, auch wenn eine derartige Nutzung für den Hersteller vorhersehbar war.



JEDWEDE GARANTIE BEZÜGLICH DER MARKTTAUGLICHKEIT ODER EIGNUNG FÜR EINEN BESTIMMTEN ZWECK IST BESCHRÄNKT AUF DIE DAUER DER GELTENDEN, AUSDRÜCKLICHEN GARANTIE. JEDWEDE ANDEREN AUSDRÜCKLICHEN ODER STILLSCHWEIGENDEN BEDINGUNGEN, DARSTELLUNGEN ODER GARANTIEN, EINSCHLIESSLICH SÄMTLICHER STILLSCHWEIGENDER GARANTIEN DER NICHT-VERLETZUNG, WERDEN ABGELEHNT. In einigen Rechtsgebieten darf der Gültigkeitszeitraum stillschweigender Garantien nicht begrenzt werden, daher gilt für die Käufer in diesen Rechtsgebieten der oben genannte Gültigkeitszeitraum nicht. Diese Garantie verleiht dem Käufer gewisse Rechte; je nach Rechtsgebiet hat der Käufer möglicherweise weitere Rechte.



Sämtliche im Lieferumfang enthaltene Software von Drittanbietern wird wie bestehend bereitgestellt.

Der Käufer übernimmt sämtliche Risiken, die in Zusammenhang mit Qualität, Leistung, Genauigkeit und Auswirkungen dieser Software auftreten können, und er, nicht der Hersteller, übernimmt im Falle eines Schadens die gesamten Reparatur- und Servicekosten.

SOWEIT RECHTLICH NICHT UNZULÄSSIG, SCHLIESST DER HERSTELLER JEGLICHE HAFTUNG FÜR EINKOMMENS-, GEWINN- ODER DATENVERLUSTE ODER FÜR SONDER-, IN-

DIREKTE, FOLGE- ODER NEBENSCHÄDEN UND STRAFSCHADENSERSATZANSPRÜCHE VÖLLIG AUS, UNABHÄNGIG VON DER URSACHE UND DER HAFTUNGSTHEORIE, DIE SICH AUS DER VERWENDUNG ODER IM ZUSAMMENHANG MIT DER VERWENDUNG ODER DEM UNVERMÖGEN DER VERWENDUNG DER SOFTWARE ERGEBEN, SELBST WENN DER HERSTELLER VON EINER MÖGLICHKEIT DIESER SCHÄDEN UNTERRICHTET WURDE. IN KEINEM FALL ÜBERSTEIGT DIE HAFTUNG DES HERSTELLERS DEN VOM KÄUFER BEZAHLTEN KAUFPREIS FÜR DAS PRODUKT.

Die vorangegangenen Garantiebeschränkungen sind auch dann gültig, wenn eine unter diesen Vertrag fallende Garantie oder ein Rechtsmittel ihren/seinen Hauptzweck verfehlt. In einigen Rechtsgebieten ist der Ausschluss oder die Beschränkung von zufälligen oder Folgeschäden nicht zulässig, daher gilt die oben genannte Beschränkung oder der Ausschluss möglicherweise nicht für den Käufer.

Reparaturen oder Modifikationen

Versuchen Sie niemals, die Contour**HD** Kamera selbst zu reparieren. Das Zerlegen der Contour**HD** Kamera in Einzelteile, einschließlich der Entfernung äußerer Schrauben, kann zu Schäden führen, die nicht unter die Garantie fallen. Die Contour**HD** Kamera enthält keine durch den Benutzer austauschbaren Teile, mit Ausnahme der MicroSD-Karte und des Akkus.

Twenty20 Haftungsausschluss

Jeder Käufer, Benutzer und jeder an der Nutzung von Produkten von Twenty20 Inc. ("Twenty20") Beteiligte stimmt dem Folgendem zu:

Twenty20 fördert oder unterstützt keinerlei risikoreiche, nachlässige und/oder gefährliche Handlungen im Zusammenhang mit der Nutzung seiner Produkte.

Twenty20 ist nicht haftbar zu machen für die Nutzung oder missbräuchliche Nutzung von Twenty20 Produkten oder aufgezeichnete Videos, die als illegal eingestuft werden könnten.

Twenty20 ist nicht verantwortlich für illegale Handlungen im Zusammenhang mit der Aufzeichnung, der versuchten Aufzeichnung oder Bearbeitung von mit unseren Produkten aufgezeichneten Videos.

Der Hauptzweck der Twenty20 Produkte ist die Aufzeichnung von nach dem Gesetz legalen Sportaktivitäten.

Tipps und Fehlerbehebung

Falls es zu Problemen kommt, wenden Sie sich bitte an den Contour**HD** Support. Wir möchten eng mit Ihnen zusammenarbeiten, damit das Aufnehmen und Teilen Ihrer Abenteuer zum Vergnügen wird.

Service-Zeiten:

Montag – Freitag (9 bis 18 Uhr PST)

866.397.6920 (USA)

206.792.5226 (International)

support@vholdr.com

www.vholdr.com/support

Alle in diesem Dokument erwähnten Marken und registrierten Marken sind Eigentum ihrer jeweiligen Eigentümer.

Contour**HD** ist ein Produkt der Twenty20 Corporation in Seattle, Washington (USA) www.vholdr.com ©2009 Twenty20 Corporation.

Alle Rechte vorbehalten.